

La Fresadora Tupí con más prestaciones



FRE317VD

Fresadora tupí angular

Especialmente diseñada para instalar o reparar Corian®. Sus excepcionales características y prestaciones hacen de la FRE317VD la máquina perfecta para los instaladores de Corian®.



Novedad



Soluciones para el profesional

FRE317VD

Motor de 2100 W con regulación electrónica de la velocidad de 11500 a 23000 rpm.

+ Única fresadora tupí equipada con un amortiguador hidráulico en el movimiento vertical, que permite el fresado del radio, en el encuentro vertical de los copetes frontal y lateral.

+ Única fresadora tupí que dispone de un cabezal pivotante con movimiento vertical.

Equipada con pinza de D.12 y reductores para 10, 8, y 6 mm

+ Única fresadora Tupí con una segunda base guía auxiliar regulable, para el guiado lateral en el fresado del encuentro horizontal del copete con la encimera.

+ Máxima carrera vertical 100 mm.



Profundidad de corte regulable y con ajuste fino.

Permite el montaje de guías para copiar sobre plantilla.

Con escuadra guía lateral regulable y dotada de ajuste fino.

Tambor de topes de profundidad de 6 posiciones.

Puede trabajar con fresas de hasta 60 mm de diámetro.

+ Gran superficie de apoyo en la base, para perfilar o fresar sobre el canto.



Accesorios opcionales



Equipo de cortes paralelos neumático UFN317 (ref. 1746846)

Disponible también versión con ventosas UF317S (ref. 1745838)

Ideal para cambios de secciones de encimera defectuosos. Las características especiales de la FRE317VD, en conjunción con éste accesorio permiten el corte de la encimera completa, copete incluido.



Juego de dos ventosa de apriete (ref. 6045756)

Permite una rápida y eficaz fijación de la fresadora, muy útil en la realización de tapones y sus orificios en trabajos de reparación de encimeras.

Accesorios opcionales:

Riel completo de 1,40 (ref. 9045754)

Riel completo de 2,40 (ref. 9045755)

Kit de unión rieles

Juego de 2 sargentos (ref. 6045710)



Sargento de unión ASUN317 (ref. 1746804)

Sargento de unión neumático para una sujeción sólida y estable. Permite el pegado de dos tableros, de manera rápida y sencilla.



Sargento de unión ASU317S (ref. 1745927)

Sargento de unión con ventosas para sujeción sólida y estable. Permite el pegado de dos tableros, de manera rápida y sencilla.



Tirante de unión ATUN317 (ref. 1746805)

Tirante de unión neumático para la sujeción rápida de dos tableros en diferentes ángulos.



Tirante de unión ATU317S (ref. 1745928)

Tirante de unión con ventosas para la sujeción de dos tableros, en diferentes ángulos.

Equipo fresado escurridor UC317S (ref. 1746254)

Para realizar de forma fácil, rápida y precisa las canaleras, perfectamente paralelas, del escurridor. Es posible regular la longitud, profundidad e inclinación de los fresados. La fresadora FRE317VD se desliza fácilmente sobre la plantilla realizando las canaleras con una ligera inclinación que facilita la evacuación del agua.

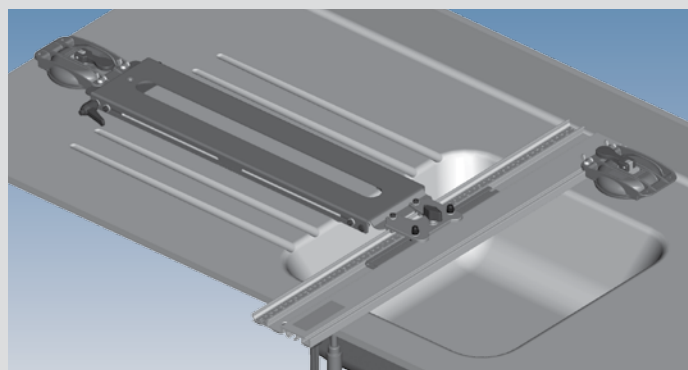

Fresas para Corian® y otros materiales minerales sintéticos

Virutex disponible de una completa gama de fresas para realizar múltiples trabajos sobre superficies sintéticas.

Ver gama de fresas completa.

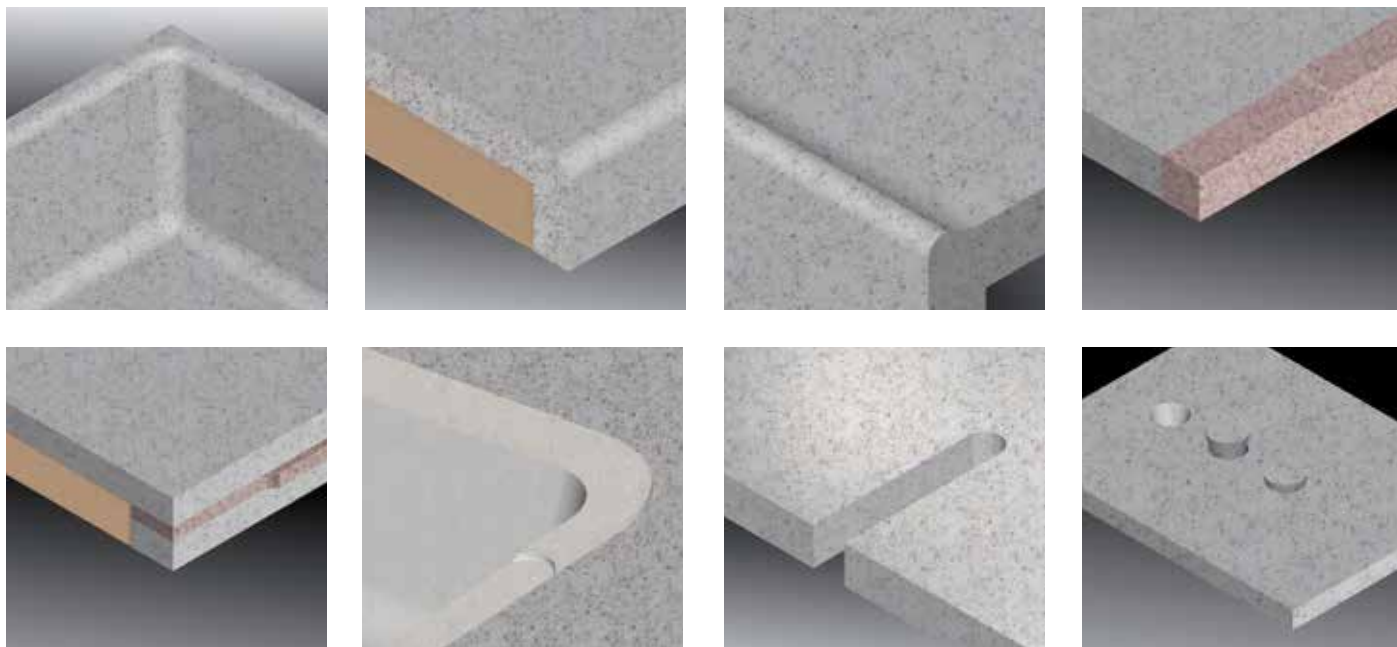

Accesorios opcionales:

Plantilla lazos PL11
(ref. 5000000)



Plantilla para el fresado de elipses y círculos PE60
(ref. 6045673)



Plantilla para fresado de encimeras PFE60 (ref. 6045702)

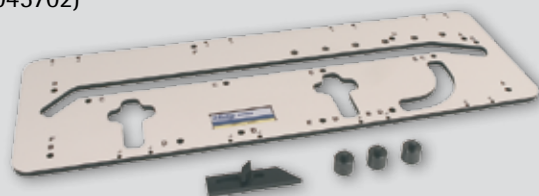

Accesorio guía corte circular (ref. 6045669)
Accesorio guía corte circular universal UC60 (ref. 6045715)



Accesorio doble escuadra (ref. 6046397)

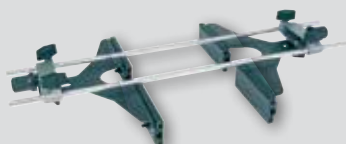

VIRUTEX se reserva el derecho de modificar las especificaciones de sus productos sin previo aviso.
Corian® es una marca registrada de E.I. du Pont de Nemours and Company.

Antoni Capmany 1
08028 Barcelona (España)

Tel. 934 329 898
E-mail info@virutex.es

www.virutex.es